

Der Fernsprecher OB 06 im Koffer ist für den **Einsatz auf Baustellen** und **für wechselnde Orte** bestimmt. Der Apparat kann **in ein vorhandenes OB-Netz eingebunden** werden. Der Sprechstrom wird über 2 Monozellen geliefert.

LEISTUNGSMERKMALE:

- elektronische Sprechschaltung
- Parallelanschluss über Klinkenstecker möglich
- feuchtigkeitsunempfindlich

ANWENDUNGEN:

- Fernsprecher für Baustellenbetrieb und wechselnde Orte
- Endstellen in Ortsbatteriebetrieb
- Notfallsysteme / Rückfallebene

TECHNISCHE DATEN:

Stromversorgung:

2 x 1,5 V (Monozelle)

Isolationswiderstand des ganzen Gerätes min. 50 MOhm

Impedanz des Gerätes mit getrenntem Mikrofonkreis 800 Hz \geq 1400 Ohm \pm 20 %

Impedanz des Gerätes mit eingeschaltetem Mikrofonkreis 800 Hz \geq 800 Ohm \pm 10 %

Kurbelinduktor:

Leistung an 1000 Ohm Last, bei 20 Hz $>$ 4,5 W

Leerlaufspannung bei 20 Hz $<$ 150 VAC

Piezo: Lautstärke bei 1 m Abstand $>$ 100 dB
Frequenzbereich 3000 Hz

Handapparat: mit robuster dynamischer Sprech- und Hörkapsel

Material Koffer: Aluminium mit Schichtstoffplatten Oslo

Koffer mit Trageband: Länge des Tragebandes 1200 mm

Farbe: silbergrau

Gewicht: OB-Fernsprecher (ohne Batterien) 2800 g

Abmessungen: L x B x H ca. 300 x 160 x 250 mm



LIEFERBARE AUSFÜHRUNGEN:

Artikel-Nr. 60295: Fernsprecher im Koffer, mit elektronischem Tonruf, Trageband

BEDIENUNGSANLEITUNG

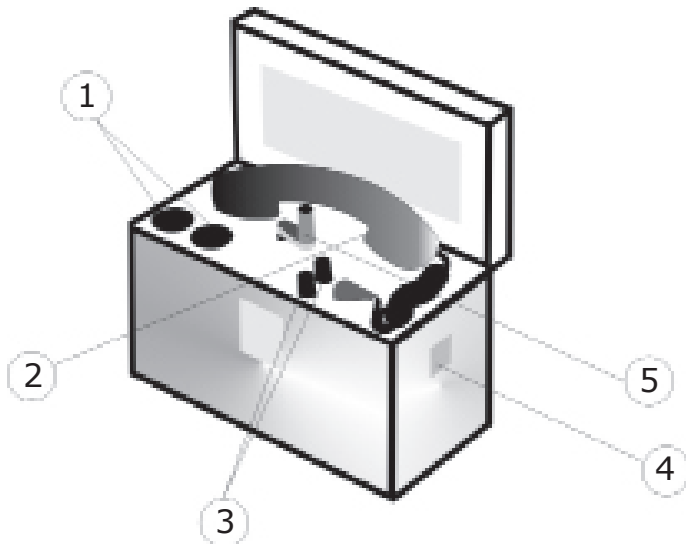

- 1 - BATTERIEFACH
- 2 - HANDAPPARAT MIT TASTER EIN/AUS
- 3 - ANSCHLUSSKLEMMEN A/B
- 4 - HALTEPUNKT FÜR TRAGEGURT
- 5 - KURBELINDUKTOR

FERNSPRECHER IM KOFFER MIT HANDAPPARAT

Zur Spannungsversorgung werden 2 Monozellen mit je 1,5 Volt benötigt. Diese werden in die Batteriefächer ① eingelegt.

Der Anschluss der Fernsprechleitungen a/b bzw. Prüfleitungen erfolgt durch 4 mm Anschlussklemmen ③ .

Der Taster im Hörer ersetzt den sonst üblichen Gabelumschalter. Beim Sprechen Handapparat ② drücken.

Ein ankommender Ruf wird durch einen Piezo-Schallgeber akustisch signalisiert. Die Lautstärke liegt bei über 100 dBA / 0,3m und die Frequenz beträgt 2,9 kHz. Bei heruntergeklapptem Deckel vermindert sich die Lautstärke des eingehenden Rufes. Das Signalisieren mit vereinbarten Zeichen (Morsecode) ist gut möglich.

Der Kurbelinduktor ⑤ wird in Drehrichtung zur Rufsignalisierung betätigt. Beim Verschließen des Koffers beachten, dass die Kurbel in die Ruhestellung gedreht wird, da sonst der Handapparat beschädigt wird.

An den 2 Ösen ④ kann der Tragegurt eingehängt werden.



Altgeräteentsorgung und Recycling

Wie alle Elektronik- und Elektrogeräte sind die Geräte bei Bedarf getrennt vom Hausmüll an den dafür vorgesehenen Stellen zu entsorgen.

Die Produkte unterliegen der europäischen Richtlinie 2012/19/EU und sollten im Entsorgungsfall sachgemäß bei Altgerätesammelstellen abgegeben werden. Die vom Restmüll getrennte Entsorgung von Altgeräten dient dem Recycling durch die Wiederaufbereitung wertvoller Rohstoffe in den Produktionszyklus und schont damit die Umwelt sowie spart Ressourcen ein.

Garantie- und Gewährleistung

Die gesetzliche Gewährleistung beträgt 24 Monate.



Zertifizierung

Die STS Signal Technik Sprenger GmbH ist DIN ISO 9001:2015 zertifiziert.

Detaillinformationen auf <https://www.sts-sprenger.de>



EU-Konformität

Hiermit erklärt die STS Signal Technik Sprenger GmbH, dass die Geräte den in der EU gültigen Normen und Richtlinien entsprechen.

AGB

Detaillinformationen unserer AGB` s finden Sie im Internet unter <https://www.sts-sprenger.de/agb>.

Datenschutz

Werden personenbezogene Daten bei Anfragen, Angeboten oder Rechnungen erhoben, so werden diese ausschließlich zu Zwecken der Auftragsbearbeitung sowie zur möglichen Garantieabwicklung unter Berücksichtigung der datenschutzrechtlichen Rahmenbedingungen genutzt.

Detaillinformationen: <https://www.sts-sprenger.de/datenschutz>



Zum Kugelfang 24
95119 Naila
Deutschland
Telefon +49 (0) 9282/9638-400
Telefax +49 (0) 9282/9638-430
e-mail: info@sts-sprenger.de
www.sts-sprenger.de

Zertifiziert nach DIN EN ISO 9001:2015